

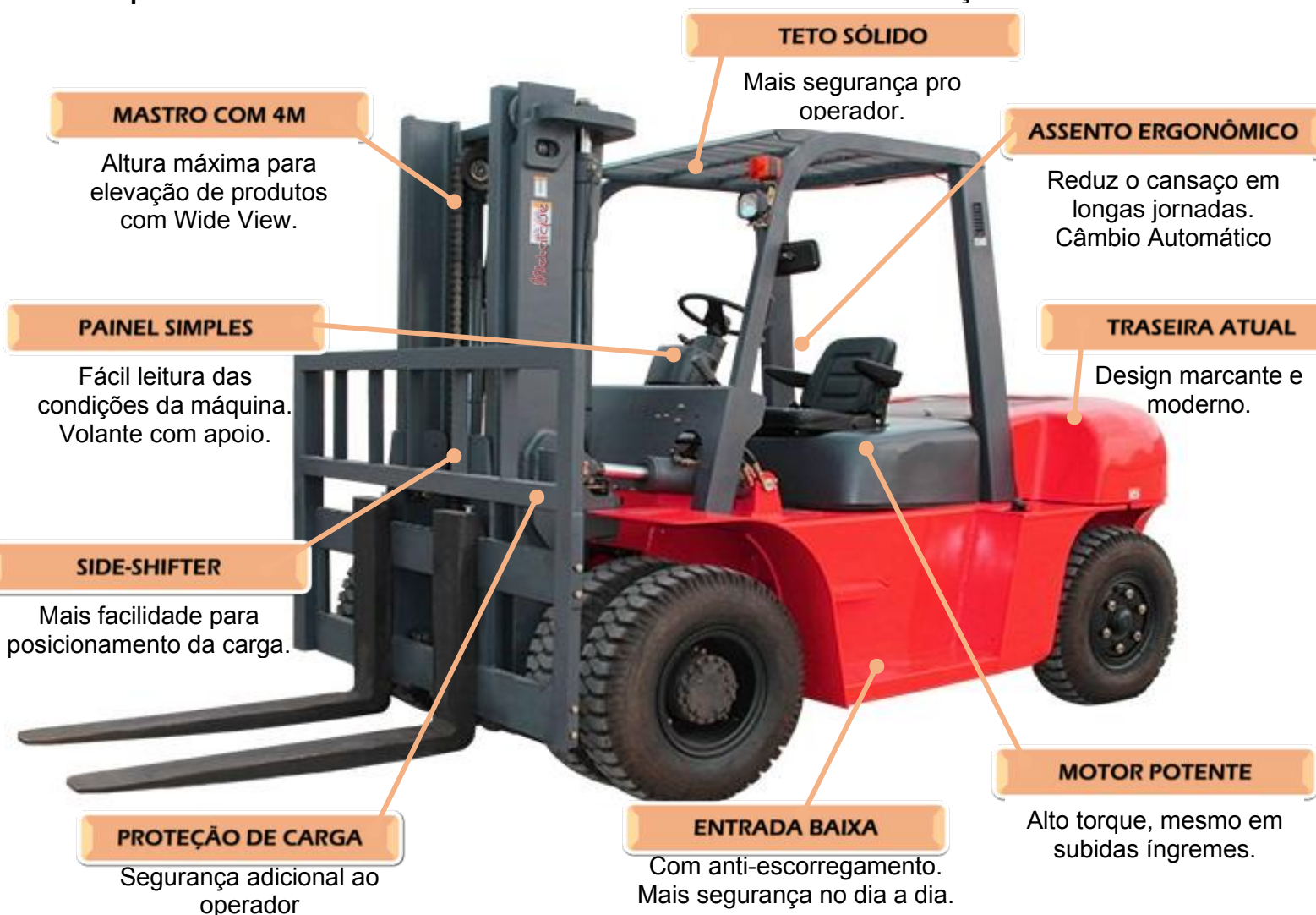

Em virtude de vossa solicitação, estamos enviando informações de compra do item a seguir:
Empilhadeira a Diesel Modelo FD70 – 7 Toneladas e 4m de altura de elevação com side-shifter.



- A empilhadeira FD70 é uma opção robusta e versátil, com capacidade de carga de 7,0 toneladas e elevação total de 4 metros. Equipada com o motor diesel de alto rendimento, oferece potência e autonomia eficientes. Possui transmissão automática, facilitando o manuseio da empilhadeira.
- Esse modelo é equipado com a torre duplex de dois estágios, oferecendo uma ampla visão, tornando-o ideal para utilização com produtos pesados em áreas grandes externas de fábricas, armazéns, galpões e etc.
- Possibilita um raio de giro de 3,25 metros e manobras em qualquer tipo de ambiente. A empilhadeira tem um peso total aproximado de 9,6 toneladas e uma largura total de 2010 mm.
- As luzes de freio e sinalização estão localizadas na parte superior da máquina, aumentando a visibilidade. Para a segurança do operador, a empilhadeira possui um assento ergonômico, além de um cinto de segurança. Os retrovisores fornecem uma visão completa de toda a operação.
- O painel em LED com medidores analógicos garante uma operação mais prática e eficiente. Peças e partes são comuns no mercado nacional pra este modelo de empilhadeira.



CARACTERÍSTICAS TÉCNICAS

GERAL	TIPO	EMPILHADEIRA FD70
	COMBUSTÍVEL	DIESEL
	CAP. CARGA	7000kg
	CENTRO DE CARGA	500mm
DIMENSÕES	ALTURA DE ELEVACÃO	DUPLEX 4000mm (5)
	TAMANHO GARFO	1220x115x70 (6)
	ANGULAÇÃO MASTRO	Frente 6° / Trás 12°
	COMPRIMENTO (sem garfo)	3440mm (10)
	LARGURA	2010mm (11)
	ALTURA (MASTRO ABAIXADO)	3010mm (12)
	ALTURA (CABINE)	2380mm (14)
	ALTURA (MASTRO LEVANTADO)	5400mm (13)
	SIDE SHIFTER	520mm
	RAIO DE CURVA	3250mm
VELOC.	AVANÇO COM CARGA TOTAL	22km/h
	ELEVACÃO COM CARGA	420mm/s
	INCLINAÇÃO MÁXIMA SOLO	18%
CHASSIS	PNEU TRASEIRO	8.25-15-14 PR
	PNEU DIANTEIRO	8.25-15-14 PR x2
	ENTRE EIXOS	2200mm (21)
	PESO SEM CARGA	9650kg
TRANSMISSÃO E MOTOR	BATERIA	12V/80A x2
	FABRICANTE MOTOR	XINCHAI
	POTENCIA x RPM	82.4kW/2500RPM
	TORQUE x RPM	416N.m/1800RPM
	NUMERO DE CILINDROS	6 EM LINHA
	CILINDRADAS	6494cm ³
	CAPACIDADE DO TANQUE	130 LITROS
	TRANSMISSÃO	HIDRÁULICA
	ESTÁGIOS	2 À FRENTE / 1 RÉ
	PRESSÃO HIDRÁULICA	19 MPA

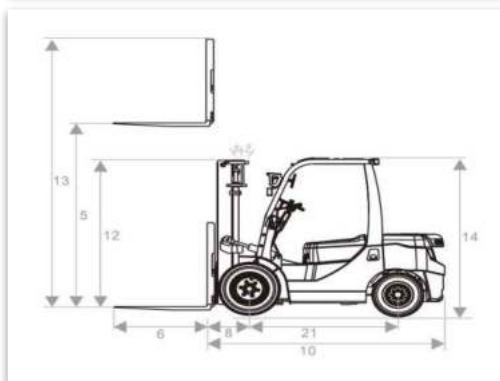
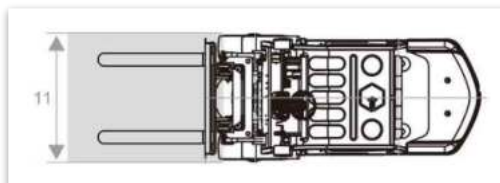
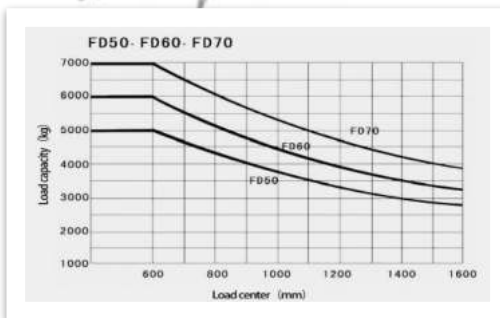

Metalique
Tecnologia elevando seu desempenho.

